



TECHNOTRON
M E T A L

PODHLADOVÉ VÝPLNĚ TECHNOTRON-METAL

Podhledy z tahokovu jako nedílná součást industriální a moderní architektury

- STROPNÍ PODHLED TM25
- STROPNÍ PODHLED TM35

Podhledové výplně z tahokovu nabízí originální možnost pro zakrytí stropu. Jednoduchou a rychlou instalací docílíte moderního vzhledu. Odolnost, vzdušnost a všestranné použití tahokovu umožňují splnit estetické i funkční požadavky našich zákazníků.

Tahokov je perforovaný plech, u něž dochází k bezodpadovému nastřížení a protažení materiálu v řadě ok. To se opakuje v krocích, kde je stříh zpravidla posunut o polovinu délky oka. Tahokov se při pohledu z každého úhlu jeví jinak a tím na sebe strhává pozornost a neokouká se.

Stropní podhledy z tahokovu umožňují řešit také integraci topných i chladících zařízení či osvětlení. Společnost TECHNOTRON-METAL je největší výrobce tahokovu ve střední Evropě.

STROPNÍ PODHLED TM25



Materiál:	ocel
Tloušťka:	1mm
Volná plocha:	55%
Hmotnost:	3,93kg/m ²
Korigovaná orientační výška tahokovu: 10,5mm s prolisovanými okraji	
Typ oka:	kosočtvercové
Délka oka:	16mm
Šířka oka:	8mm
Můstek:	2mm
Formát:	595 x 595 mm

Dodáme v barevné škále **RAL**

Vlastnosti výše uvedeného výrobku jsou ve shodě se souborem deklarovaných vlastností. Toto prohlášení o vlastnostech se v souladu s nařízením (EU) č. 305/2011 vydává na výhradní odpovědnost výrobce uvedeného výše.

Odpovídá normě **ČSN EN 13964:2014**

STROPNÍ PODHLED TM35



Materiál:	ocel
Tloušťka:	1,5mm
Volná plocha:	60%
Hmotnost:	4,71kg/m²
Korigovaná orientační výška tahokovu: 3,9mm	
Typ oka:	kosočtvercové
Délka oka:	28mm
Šířka oka:	10mm
Můstek:	2mm
Formát:	595 x 595 mm

Dodáme v barevné škále **RAL**

Vlastnosti výše uvedeného výrobku jsou ve shodě se souborem deklarovaných vlastností. Toto prohlášení o vlastnostech se v souladu s nařízením (EU) č. 305/2011 vydává na výhradní odpovědnost výrobce uvedeného výše.

Odpovídá normě **ČSN EN 13964:2014**

SCHÉMA MONTÁŽE PODHLEDOVÉHO SYSTÉMU

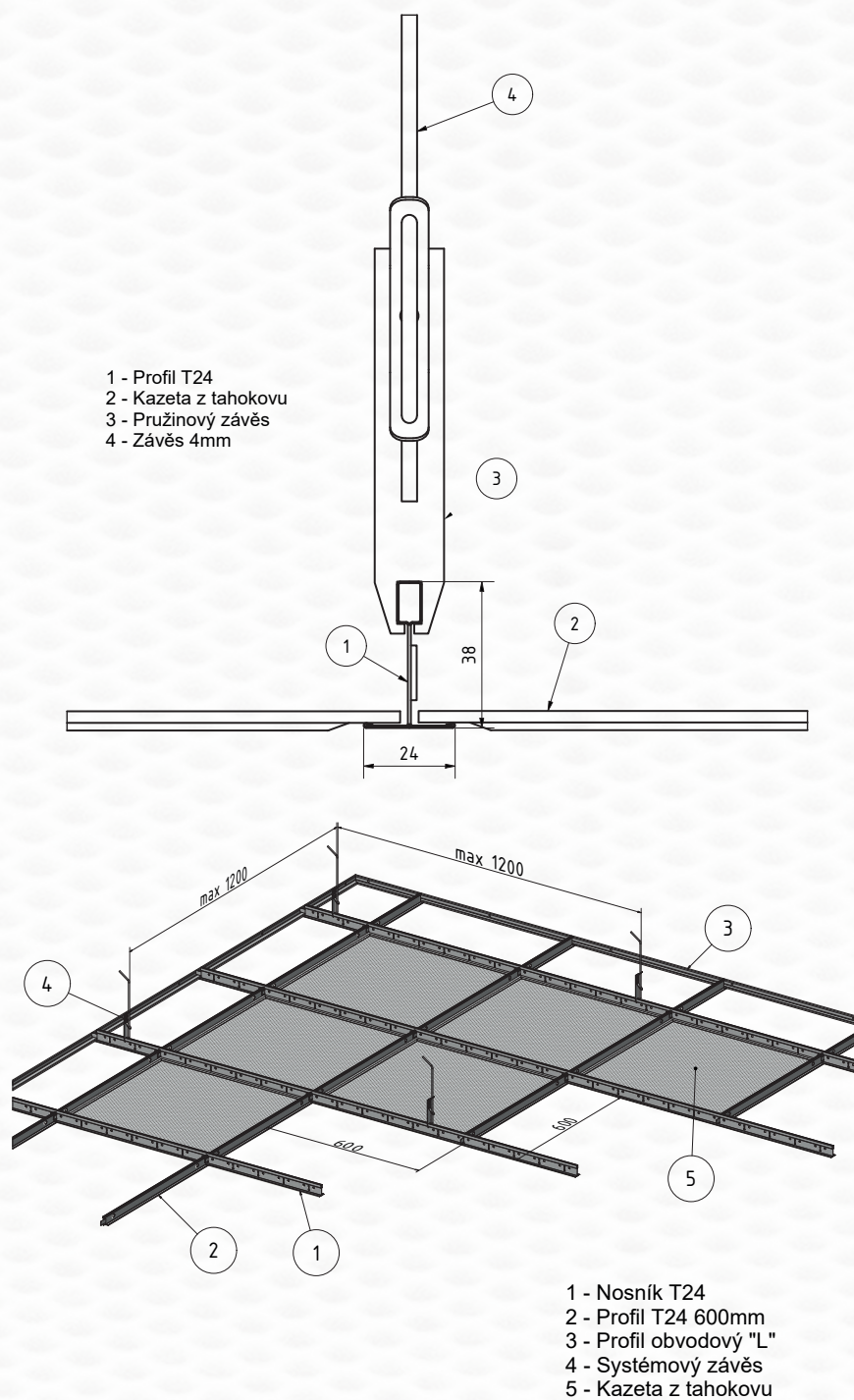

Na základě dohody lze vyrobit podhledy i s jinou velikostí ok tahokovu.

Pro speciální projekty prosím kontaktujte náš obchodní tým.

+420 601 365 730 / info@eplechy.cz

web: technotron-metal.cz

e-shop: eplechy.cz

Technotron-Metal, s.r.o.

Příborská 1494, 738 01 Frýdek-Místek

IČ: 02299160, DIČ: CZ02299160